



## 2-axlig LW bärbar Fräsmaskin



- 🌀 Lätt bärbar
- 🌀 Kallarbete - inga gnistor
- 🌀 Hållbara styrskenor – inga rörliga delar
- 🌀 Luftkylning för fräs.
- 🌀 Flexibla monteringsalternativ

Fräsmaskinen har en lätt aluminiumkonstruktion och den är utrustad med högkvalitativa linjära styrbanor och kulsruvar.

Den är utrustad med högkvalitativa luftmotorer som driver maskinen på ett tillförlitligt sätt.

Maskin kan levereras i olika bäddlängder och antingen med manuell eller pneumatisk automatning.

Normaco Lightweight Milling Machine är bärbar och pneumatiskt driven 2-axlig fräsmaskin.

Den har utvecklats speciellt för applikationer där maskinens extremt låga vikt är avgörande. Till exempel för arbeten i områden där utrustningen måste bäras för hand eller arbete med rep.

Den bärbara fräsmaskinen monteras direkt på arbetsstycket genom att skruva, svetsa eller använda en magnetbas. Den kan också säkras med vakuumpaddor som tillåter montering på ett icke-järnhaltigt material och utan att skada monteringsarean.

Pneumatisk motor och låg fräshastighet gör det möjligt att använda den portabla fräsmaskinen i områden där kallt arbete är ett krav.

## 2-axlig LW bärbar Fräsmaskin

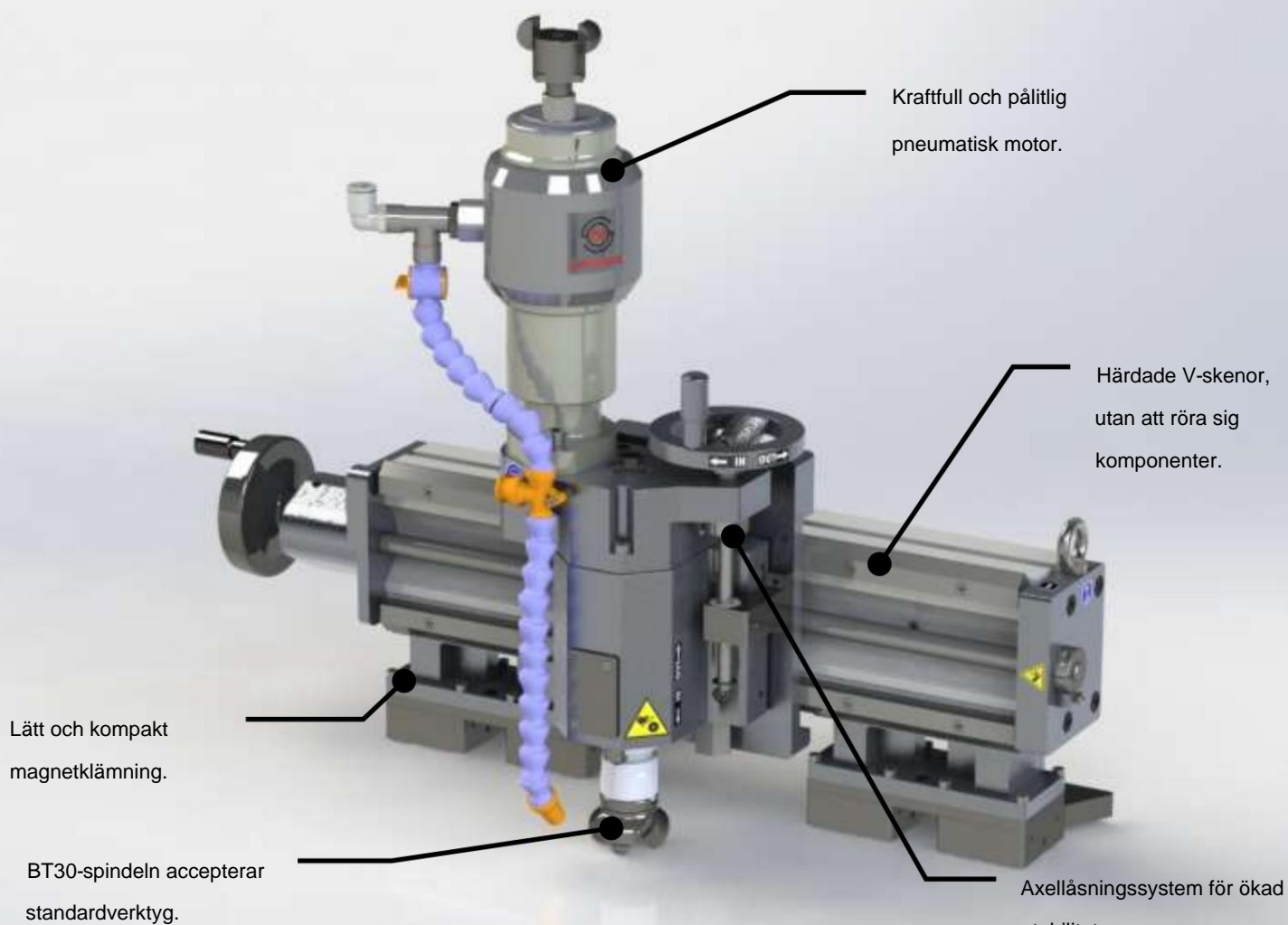

Monteringsalternativ:
Standard:
Svetsad eller bultad bas
Frivillig;
Magnetbas 300kg
Vakuumklämning





## 2-axlig LW bärbar Fräsmaskin

### Maskinleverans inkluderar

Fräsmaskin med spindelmotor

Transport och förvaringslåda

Analog indikator för djupmätning

DIN standard lyftbultar (certifierade tillval)

Uppsättning av handverktyg

CE-certifiering och bruksanvisning



### Teknisk data

	X-resor: *
	425 mm /
Resa	1000 mm /
	1500 mm
	Z-slag: 80 mm
	X-axel: Manuell /
Utfodra	Auto (valfritt)
	Z-axel: Manuell
	Motor:
	Pneumatisk 3kW /
	Rätt vinkel 2,5kW
	(tillval)
Slända	Djupmätning med analog
	avläsning
	Spindel BT30
	850 rpm
	Luftkyllning

X Axis Travel	Operationell vikt:	Fraktvikt:
425 mm	52 kg	90 kg
1000 mm	65 kg	120 kg
1500 mm	77 kg	150 kg

\* längden på kontinuerlig färd beror på monteringsoperationer.

Spindelluftmotor måste användas med Normaco Air-säkerhetsanordning för att upprätthålla luftmotorgaranti och CE-kompatibilitet.

All information i detta dokument kan ändras utan föregående meddelande

## 2-axlig LW bärbar Fräsmaskin

### Maskinmått med manuell matning

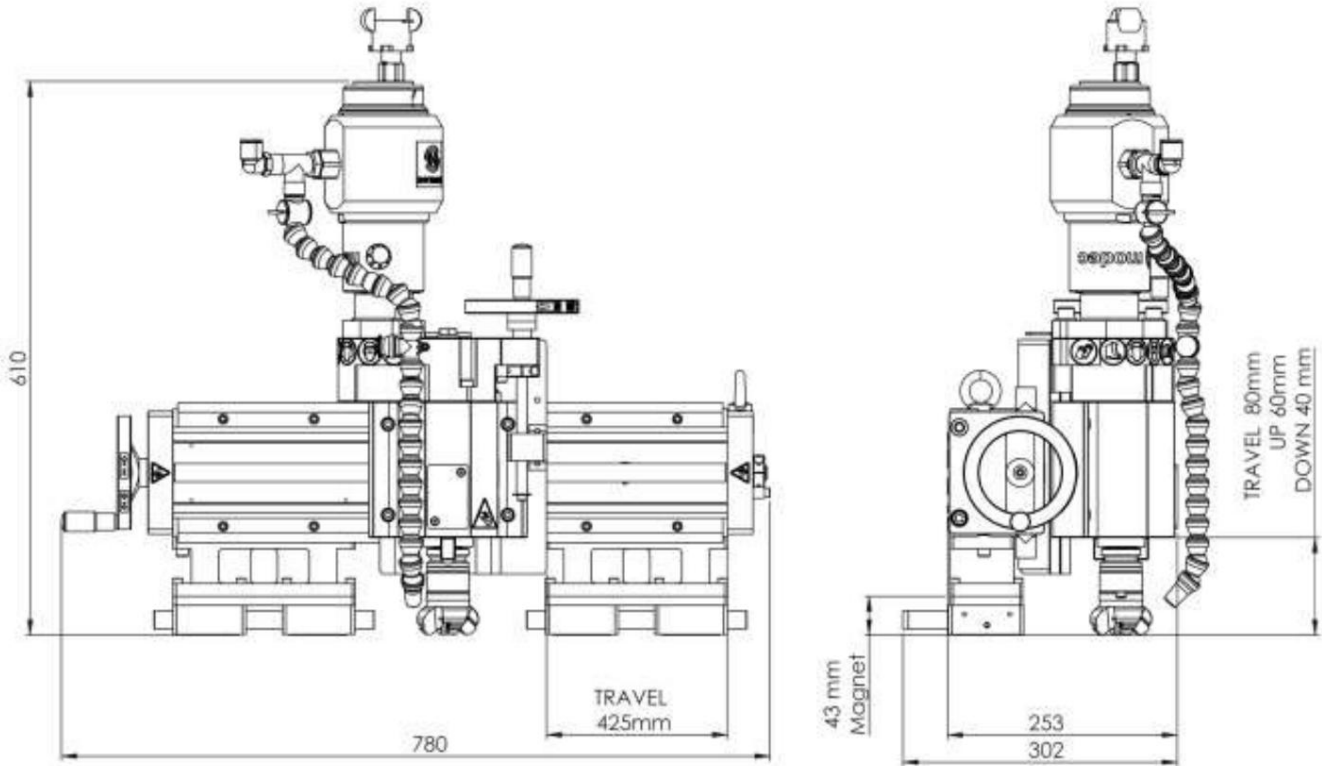

### Maskinmått med automatning

