



2軸LWポータブル 製粉機



- ⑧ 簡単に持ち運び可能
- ⑧ 冷間加工 - 火花が出ない
- ⑧ 耐久性のあるガイド レール - 可動部品なし
- ⑧ ミルカッター用空冷式。
- ⑧ 柔軟な取り付けオプション

フライス盤は軽量アルミニウム構造で、高品質のリニアガイドウェイとボールネジが装備されています。

機械に確実に電力を供給する高品質のエアモーターが装備されています。

機械はさまざまなベッド長で、手動または空気圧自動送りを使用し、納品できます。

Normaco 軽量フライス盤は、ポータブルな空気圧駆動の2軸フライス盤です。

これは、機械の超軽量性が重要な用途向けに特に開発されました。たとえば、機器を手で運ぶ必要があるエリアでの作業やローブアクセス作業などです。

ポータブルフライス盤は、ボルト締め、溶接、またはマグネットベースの使用によってワークピースに直接取り付けられます。また、真空パッドで固定することもでき、これにより、取り付け部分を損傷することなく非鉄材料に取り付けることができます。

えー。

空気圧モーターと低速フライスにより、冷間加工が必要な領域でポータブルフライス盤を使用できるようになります。



2軸LWポータブル 製粉機

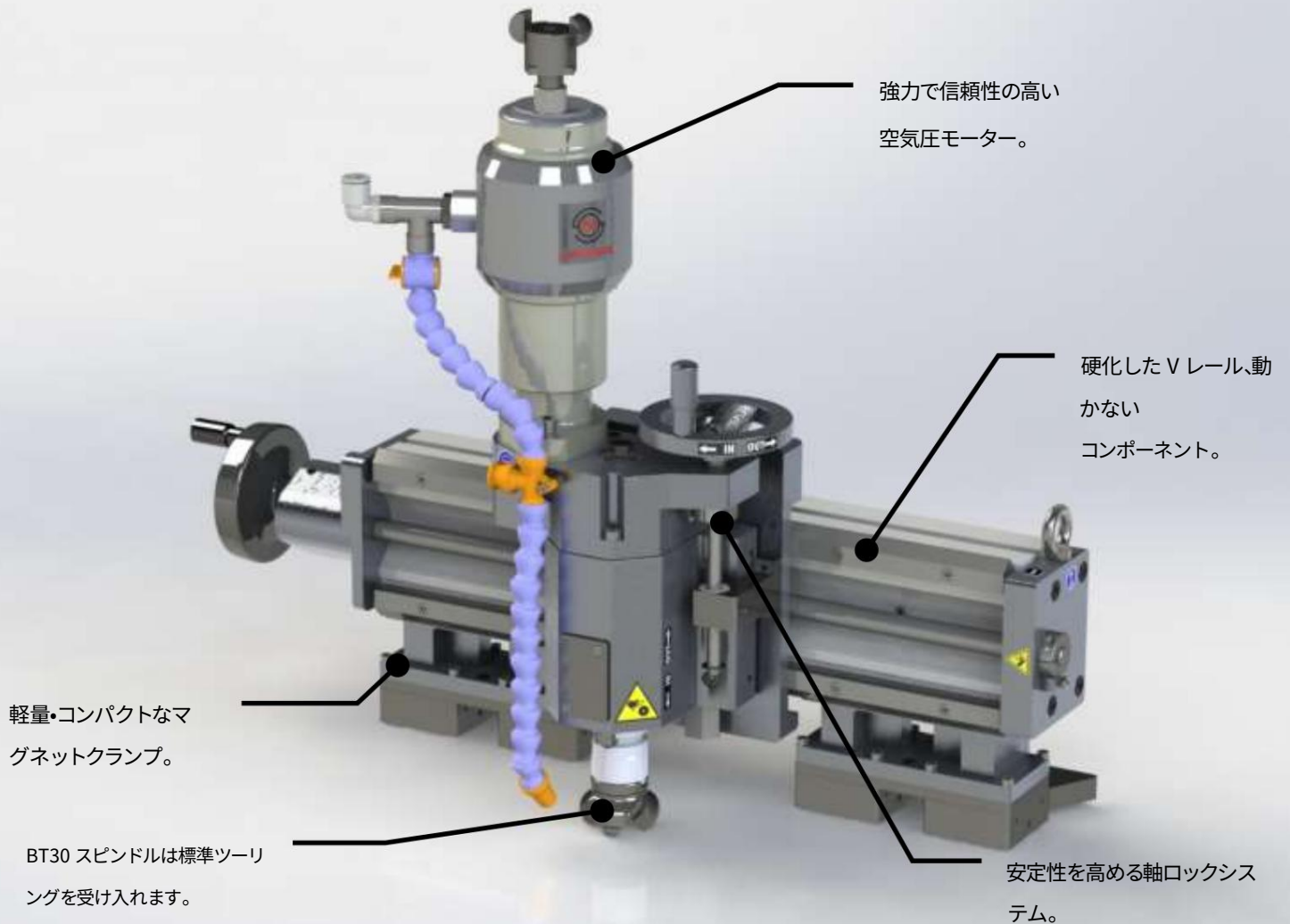

取り付けオプション:
標準:
溶接またはボルト締めされたベース
オプション:
マグネットベース 300kg
真空クランプ





2軸LWポータブル 製粉機

機械の納品には以下が含まれます

スピンドルモーター付きフライス盤

輸送および保管ボックス

深さ測定用アナログインジケーター

DIN規格吊りボルト (認定オプション)

ハンドツールのセット

CE認証および取扱説明書



技術データ

旅行	Xトラベル: *
	425mm/ 1000mm/ 1500mm
	Zトラベル: 80 mm
餌	X軸 :手動/ 自動 (オプション)
	Z軸 :手動
スピンドル	モーター :
	空気圧3kW/ ライトアングル 2.5kW (オ プション)
	アナログ読み出しによる深 さ測定
	スピンドルBT30
	850rpm 空冷

X軸移動量

動作重量:

積み込み
重量:

425mm

52kg

90kg

1000mm

65kg

120kg

1500mm

77kg

150kg

* 連続移動の長さは取り付けオプションによって異なります。
ション。

スピンドルエアモーターは、エアモーターの保証と CE 準拠を維持するた
めに、Normaco Air 安全装置と併用する必要があります。
アンス。

この文書に含まれるすべての情報は、予告なく変更されることがあります。

手動送りの機械寸法

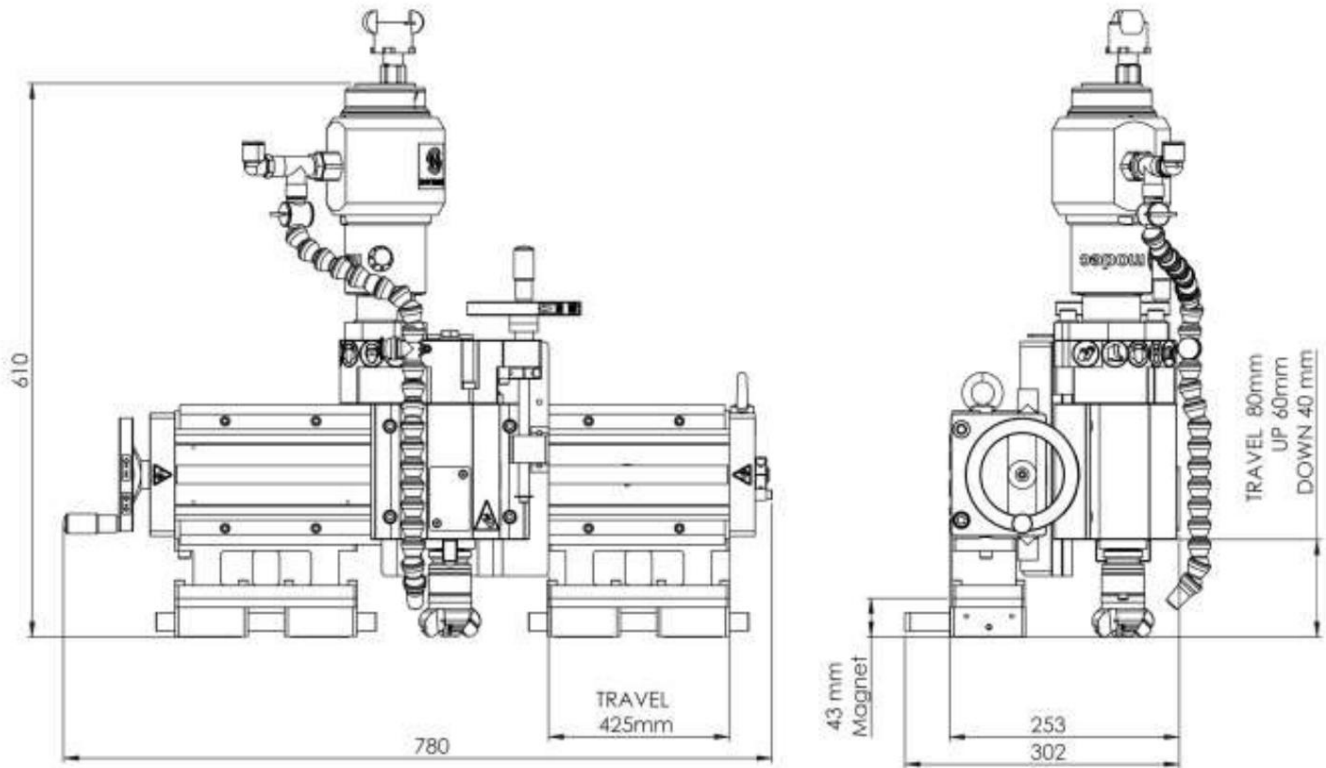

自動送り付きの機械寸法

