



Portátil LW de 2 ejes Fresadora



- 🔗 Fácilmente portátil
- 🔗 Trabajo en frío: sin chispas
- 🔗 Rieles guía duraderos: sin piezas móviles
- 🔗 Refrigeración por aire para fresadora.
- 🔗 Opciones de montaje flexibles

La fresadora tiene una construcción de aluminio liviana y está equipada con guías lineales y husillos de bolas de alta calidad.

Está equipado con motores neumáticos de alta calidad que impulsan la máquina de manera confiable.

La máquina se puede entregar con diferentes longitudes de lecho y con alimentación automática manual o neumática.

La fresadora liviana Normaco es una fresadora de 2 ejes portátil y accionada neumáticamente.

Ha sido desarrollado especialmente para aplicaciones en las que el peso extremadamente ligero de la máquina es fundamental. Por ejemplo, para trabajos en áreas donde el equipo debe transportarse a mano o en trabajos con acceso mediante cuerdas.

La fresadora portátil se monta directamente en la pieza de trabajo mediante pernos, soldadura o mediante una base magnética. También se puede asegurar con ventosas que permiten el montaje en un material no ferroso y sin dañar el soporte de montaje.
ea.

El motor neumático y la baja velocidad de la fresa hacen posible utilizar la fresadora portátil en áreas donde el trabajo en frío es un requisito.

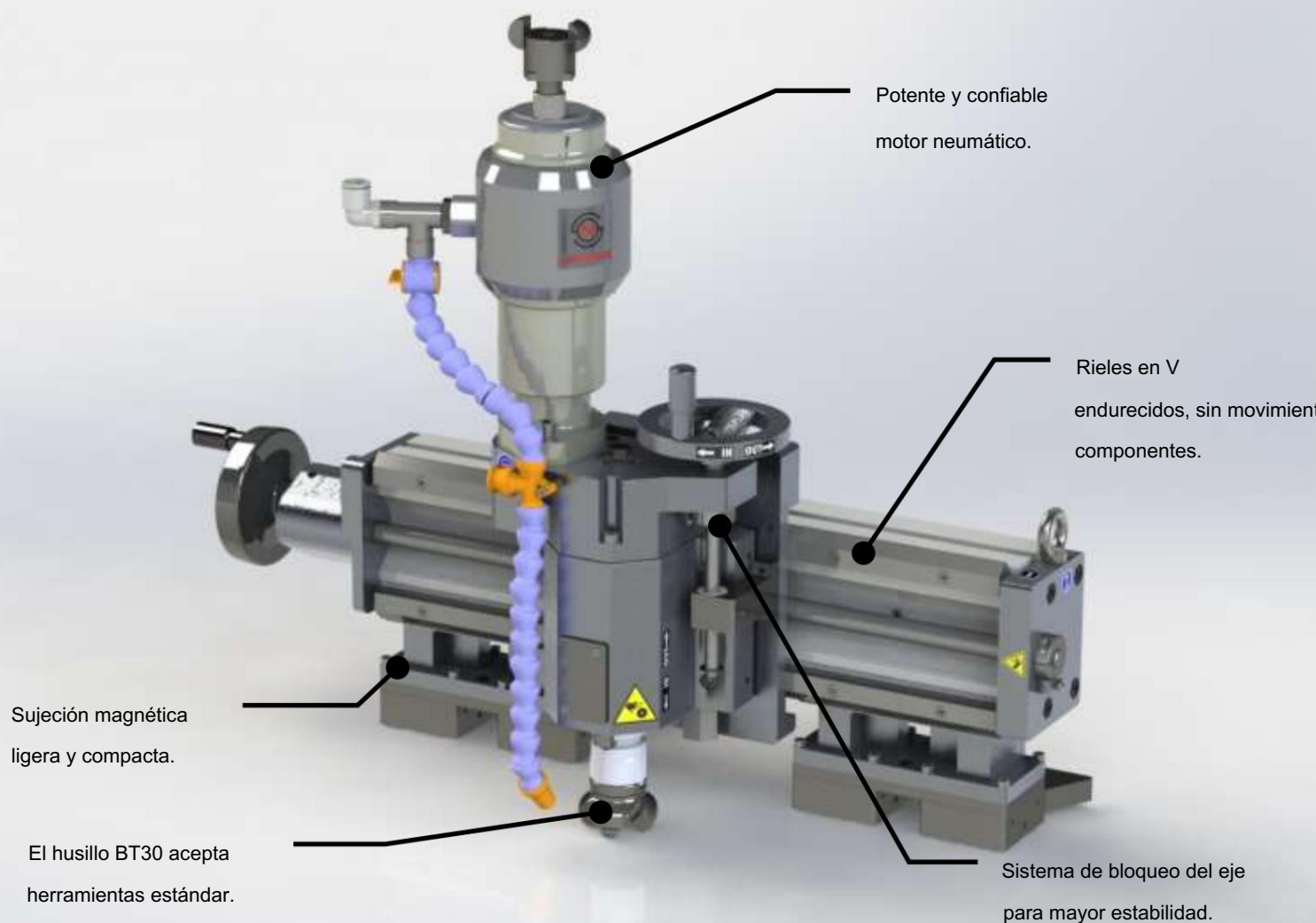

Opciones de montaje:
Estándar:
Base soldada o atornillada
Opcional;
Base magnética 300kg
Sujeción por vacío





Portátil LW de 2 ejes Fresadora

La entrega de la máquina incluye

Fresadora con motor de husillo

Caja de transporte y almacenamiento.

Indicador analógico para medición de profundidad.

Pernos de elevación estándar DIN (certificados opcionales)

Conjunto de herramientas manuales

Certificación CE y manual de funcionamiento.



Datos técnicos

	Viaje X: *
	425mm /
Viajar	1000 milímetros /
	1500 milímetros
	Recorrido Z: 80 mm
	Eje X: Manual /
Alimentar	Automático (opcional)
	Eje Z: Manual
	Motor:
	Neumática 3kW /
	Ángulo recto 2,5kW
	(opcional)
Huso	Medición de profundidad con
	lectura analógica
	Husillo BT30
	850 rpm
	Aire acondicionado

Viaje del eje X

Peso operativo:

Peso de envío:

425mm

52 kilogramos

90 kilos

1000 mm

65 kilos

120 kilogramos

1500 mm

77 kilos

150 kilogramos

* La longitud del recorrido continuo depende de las opciones de montaje.
ciones.

El motor neumático del husillo debe usarse con el dispositivo de seguridad Normaco Air para mantener la garantía del motor neumático y la conformidad con CE.
ance.

Toda la información contenida en este documento está sujeta a cambios sin previo aviso.

Portátil LW de 2 ejes Fresadora

Dimensiones de la máquina con alimentación manual.

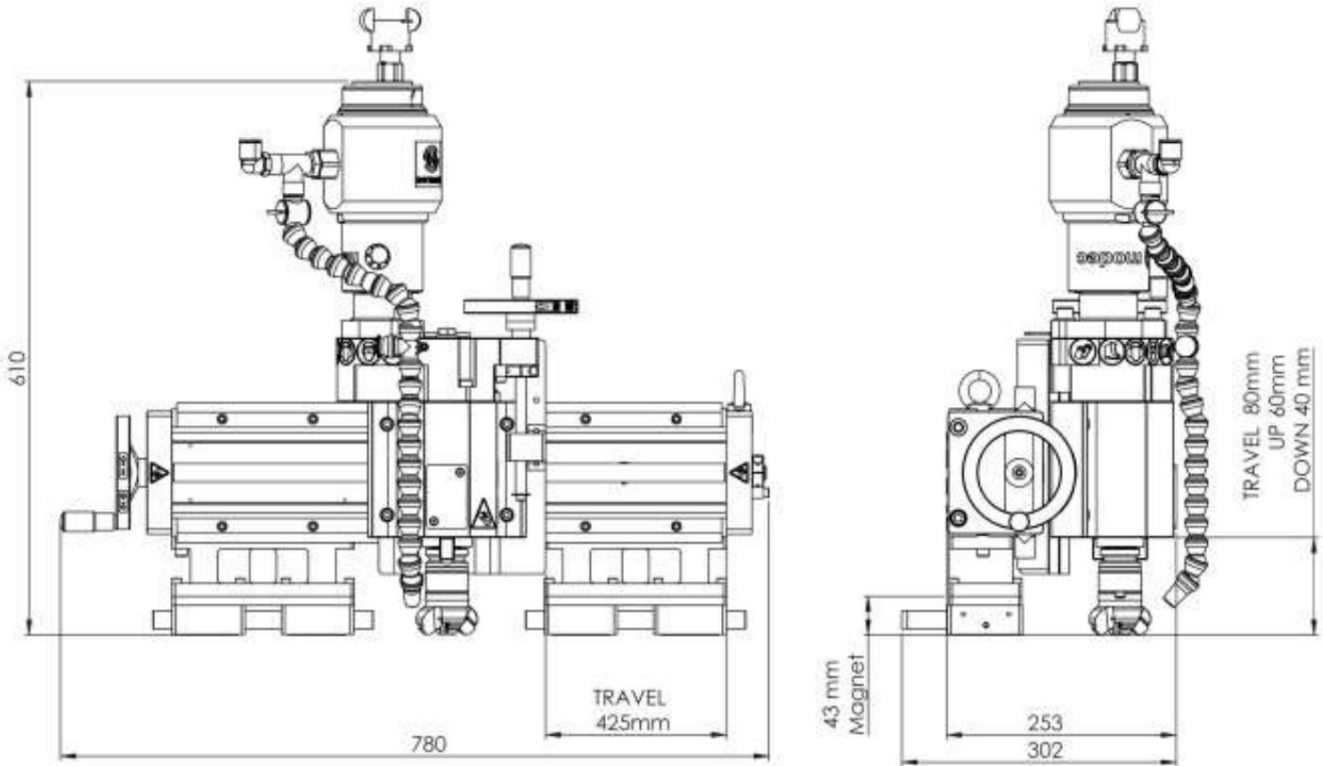

Dimensiones de la máquina con alimentación automática.

